

# KATALOG | CATALOG

2024



Zestawy do uprawy grzybów | Kits for growing mushrooms

[www.konwektor.pl](http://www.konwektor.pl)

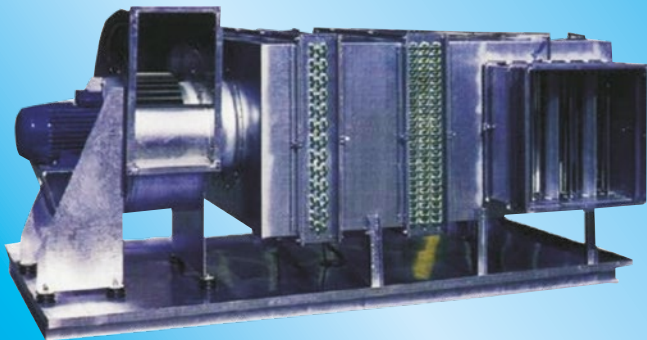

**ZASTOSOWANIE:**

Od kilkadziesiąt lat FUWK „KONWEKTOR” Sp. z o. o. jest dostawcą urządzeń dla rolnictwa. Chcielibyśmy zwrócić Państwa uwagę na zestawy do uprawy grzybów. W ofercie znajdują się różne zestawy: od bardzo prostych po urządzenia sterowane komputerowo „klimatyzator (KL)”. Dzięki tak dużemu asortymentowi produktów jesteśmy w stanie sprostać wymaganiom każdego klienta. Zaufała nam już bardzo duża grupa producentów grzybów.

W produkcji urządzeń firma „KONWEKTOR” Sp. z o. o. korzysta z materiałów krajowych producentów (silniki, blacha, elektryka, sterowniki). Funkcjonalność produkowanych urządzeń, które wspomagają uprawę grzybów jest taka sama jak urządzeń renomowanych firm zagranicznych lecz koszt ich zakupu jest nieporównywalnie niższy.

Zestawy przeznaczone są do uprawy grzybów o powierzchni do 200 m<sup>2</sup>. Zestaw prezentowany na rys. 1 umożliwia wytworzenie właściwego mikroklimatu w halach uprawy grzybów do 500 m<sup>2</sup> dzięki temu są wysokie zbiory.

**INTENDED USE:**

For several decades FUWK "KONWEKTOR" Sp. z o. o. has been a supplier of equipment for agriculture. We invite you to explore our range of mushroom growing sets. The offer ranges from very simple offerings to computer-controlled "air conditioner (KL)" units. With such a large product range, we are able to meet the requirements of every customer. We are already trusted by a very large group of mushroom growers.

In the production of its equipment, "KONWEKTOR" Sp. z o. o. uses materials of domestic producers (motors, sheet metal, electrical components, controllers). The functionality of the produced equipment, which supports mushroom cultivation, is the same as the equipment of renowned foreign companies, but the cost of their purchase is incomparably lower.

The sets are designed for mushroom growing on areas of up to 200m<sup>2</sup>. The set presented in Fig. 1 makes it possible to create the right microclimate in mushroom-growing halls of up to 500 m<sup>2</sup>, ensuring high yields.

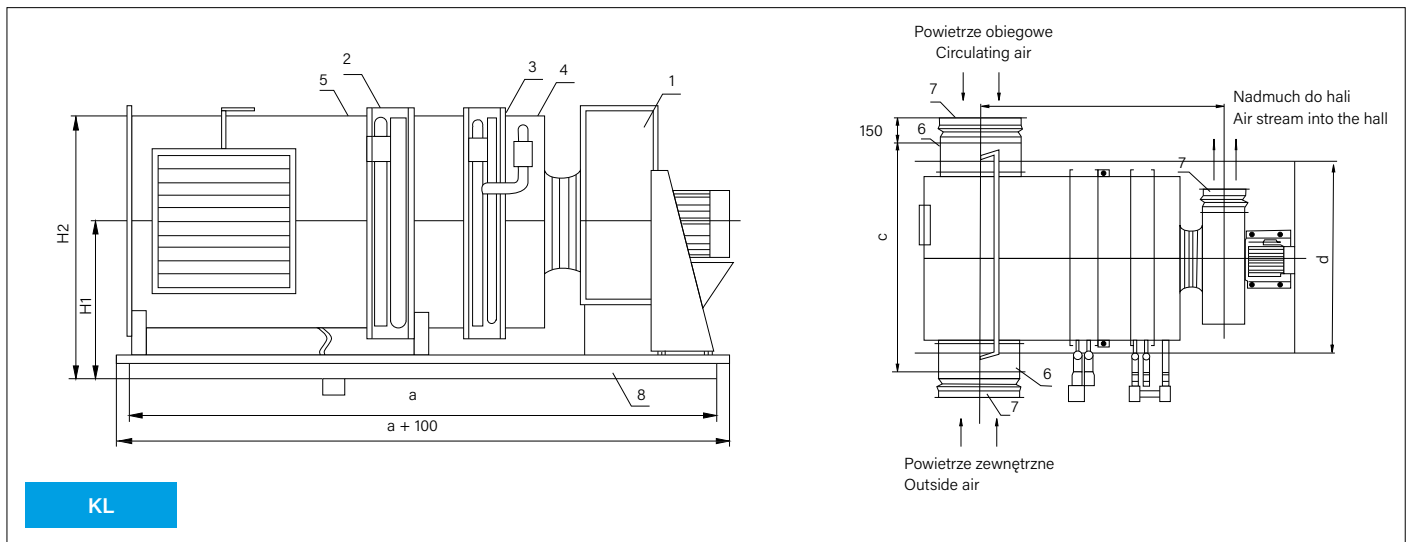

KL

**Wymiary [mm] | Dimensions**

Typ zestawu Type of set	a	b	c	d	H1	H2	Przepustnice wlotowe Inlet dampers
KL 200	2200	1480	1210	960	520	870	400x400
KL 300	2250	1520	1410	1180	620	1020	500x500
KL 400	2460	1635			650	1050	600x600
KL 500	2611	1650					

Podane wymiary mogą ulegać zmianom w zależności od potrzeb klienta oraz konfiguracji klimatyzatora.  
Dimensions shown may vary depending on customer needs and air conditioner configuration.

**Parametry techniczne | Technical parameters**

Wielkość uprawy Cultivation size	Typ zestawu Type of set	Wydajność wentylatora [m³/h]/moc silnika Fan capacity [m³/h] / motor power	Nagrzewnica Heater		Chłodnica Cooler	
			Czynnik grzewczy Heating medium	Moc przy napywie powietrza 0°C Power at 0°C air inflow [kW]	Czynnik chłodniczy cooling medium	Moc przy napywie powietrza +25°C Power at +25°C air inflow
[m²]		[kW]		[kW]		[kW]
do / up to 200	KL. 200	do / up to 4.000/1.10	woda 90/70 lub para 115°C water 90/70 or steam 115°C	do / up to 30	woda lodowa 6/12 chilled water 6/12	do / up to 30
do / up to 300	KL. 300	do / up to 6.000/2.20		do / up to 45		do / up to 45
do / up to 400	KL. 400	do / up to 8.000/4.00		do / up to 60		do / up to 62
do / up to 500	KL. 500	do / up to 11.000/5.50		do / up to 80		do / up to 94

**Objaśnienia do rysunku klimatyzatora "KL"**

1. Wentylator bębnowy na amortyzatorach.
2. Chłodnica wodna Al/Cu z zaworem kulowym sterowanym siłownikiem.
3. Nagrzewnica:  
- wodna Al/Cu z zaworem kulowym sterowanym siłownikiem lub  
- parowa stalowa ocynkowana z zaworem regulacyjnym sterowanym siłownikiem.
4. Parowy nawilżacz powietrza z zaworem regulacyjnym sterowanym siłownikiem /w wodnej wersji klimatyzatora zawór nie występuje/ lub na życzenie klienta do wytwornicy pary.
5. Komora mieszana z filtrem powietrza zewnętrznego.
6. Przepustnice wielopłaszczyznowe powietrza zewnętrznego i obiegowego sterowane jednym siłownikiem.
7. Króćce elastyczne.
8. Rama nośna z wanną na skropliny.

W wersji podstawowej klimatyzator wykonany jest z blachy stalowej ocynkowanej. Na życzenie klienta klimatyzatory mogą być wykonane z blachy stalowej nierdzewnej w gatunku OH 18N9, oraz z blach aluminiowych w tym rama nośna z blachy stalowej ocynkowana ognioowo, wirnik wentylatora z blachy nierdzewnej.

Łącznie z klimatyzatorem dostarczone mogą być falowniki oraz elementy do rozprowadzenia powietrza (kanały, kolana, czerpnie, zaluzje nadciśnieniowe, itp.). Klimatyzatory przystosowane są do współpracy z regulatorami klimatu firmy "LAB-EL" Warszawa.

Każdorazowo istnieje możliwość zmian elementów składowych (np. Chłodnica freonowa) oraz rozmieszczenia wlotów powietrza.

**Explanation of the drawing of air conditioner "KL"**

1. Barrel fan on shock absorbers.
2. Al/Cu water cooler with servo-controlled ball valve.
3. Heater:  
- Al/Cu water heater with servo-controlled ball valve or  
- galvanised steel steam heater with servo-controlled control valve.
4. Steam humidifier with a servo-controlled control valve (no valve in the water version of the air conditioner) or a steam generator on request.
5. Mixed chamber with outside air filter.
6. Multileaf dampers for outside and circulation air controlled by a single actuator.
7. Flexible ferrules.
8. Support frame with condensate collecting tray.

In the basic version, the air conditioner is made of galvanised sheet steel. On request, the air conditioners can be made of stainless steel sheet of the grade OH 18N9, and of aluminium sheets, including the support frame of hot-dip galvanised steel sheet, and the fan rotor of stainless steel sheet.

The air conditioner may be supplied with inverters and air distribution components (ducts, elbows, air intakes, overpressure louvres, etc.). The air conditioners are adapted for working with climate controllers by "LAB-EL" Warszawa.

Components (e.g. Freon cooler) and air intake layouts can be modified in every case.

## KL-200

Wielkość uprawy Size of cultivation [m <sup>2</sup> ]	200 m <sup>2</sup>
Wydajność wentylatora max Fan capacity max	4000 m <sup>3</sup> /h
Moc nagrzewnicy max Heater power max	74 kW
Moc chłodnicy max Cooler power max	60 kW
Moc silnika Motor power	1,1 kW

## KL-300

Wielkość uprawy Size of cultivation [m <sup>2</sup> ]	do up to 300 m <sup>2</sup>
Wydajność wentylatora Fan capacity	6000 m <sup>3</sup> /h
Moc silnika Motor power	2,2 kW
Moc nagrzewnicy Heater power	112 kW
Moc chłodnicy Cooler power	90 kW

## KL-400

Wielkość uprawy Size of cultivation [m <sup>2</sup> ]	do up to 400 m <sup>2</sup>
Wydajność wentylatora max Fan capacity max	8000 m <sup>3</sup> /h
Moc silnika Motor power	4,0 kW
Moc nagrzewnicy max Heater power max	150 kW
Moc chłodnicy max Cooler power max	120 kW

## KL-500

Wielkość uprawy Size of cultivation [m <sup>2</sup> ]	do up to 500 m <sup>2</sup>
Wydajność wentylatora max Fan capacity max	11000 m <sup>3</sup> /h
Moc silnika Motor power	5,5 kW
Moc nagrzewnicy max Heater power max	202 kW
Moc chłodnicy max Cooler power max	163 kW

## KL-800

Wielkość uprawy Size of cultivation [m <sup>2</sup> ]	do up to 800 m <sup>2</sup>
Wydajność wentylatora max Fan capacity max	11000 m <sup>3</sup> /h
Moc silnika Motor power	5,5 kW
Moc nagrzewnicy max Heater power max	202 kW
Moc chłodnicy max Cooler power max	163 kW

**Zestawy typu ZGK - 200** (tylko dla hal do 200 m<sup>2</sup> uprawy)

Zestawy tego typu wykonane są w formie elementów do montażu na miejscu przeznaczenia. W wersji podstawowej zestaw składa się z: wentylatora, nagrzewnicy wodnej, komory mieszania powietrza z dwoma przepustnicami sterowanymi 1 siłownikiem 24V, filtra powietrza zewnętrznego klasy EU - 3 oraz niezbędnych elementów do rozprowadzania powietrza.

- Istnieje możliwość rozbudowy tego typu zestawu o chłodnicę, uzyskując w pełni funkcjonalny klimatyzator za niewielką cenę.
- Zestaw przygotowany jest do współpracy z regulatorami klimatu firmy "LAB-EL" Warszawa.

**ZGK - 200 sets** (only for halls with cultivation up to 200 m<sup>2</sup>)

This equipment is made in the form of elements to assemble at the destination place. In its basic version kit consists of: fan, water heater, the chamber air mixing with two dampers controlled by single cylinder 24V, air filter outside of class EU-3 and the necessary components for air distribution.

- It is possible to develop a kit of cooler, resulting in a fully functional air-conditioner at a low price.
- Kit is ready to cooperate with climate regulators made by LAB-EL Warszawa company.

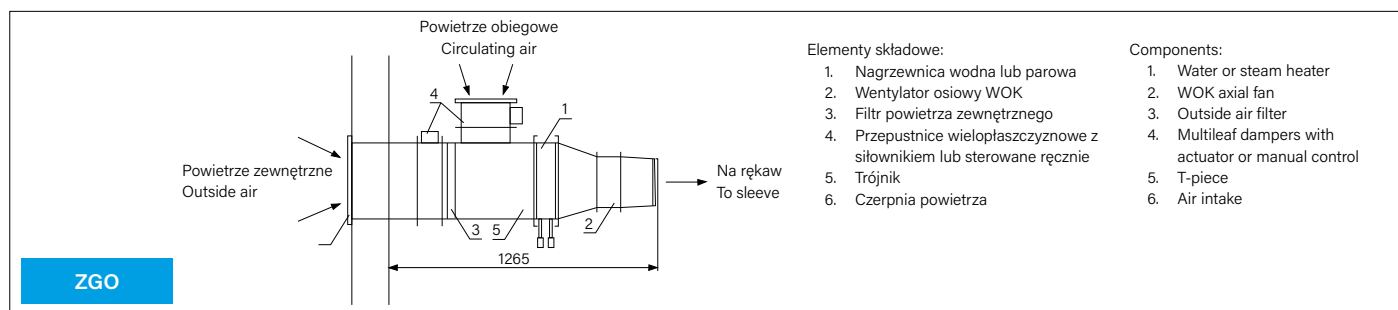
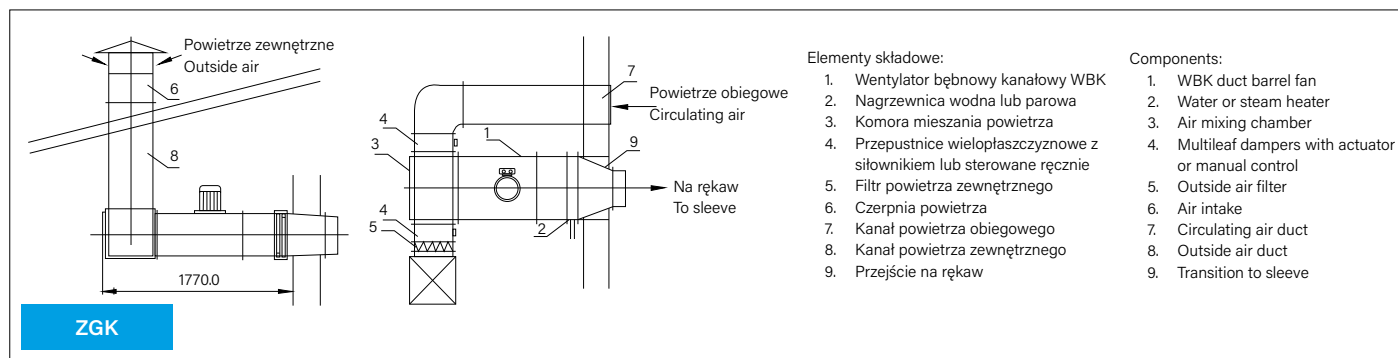
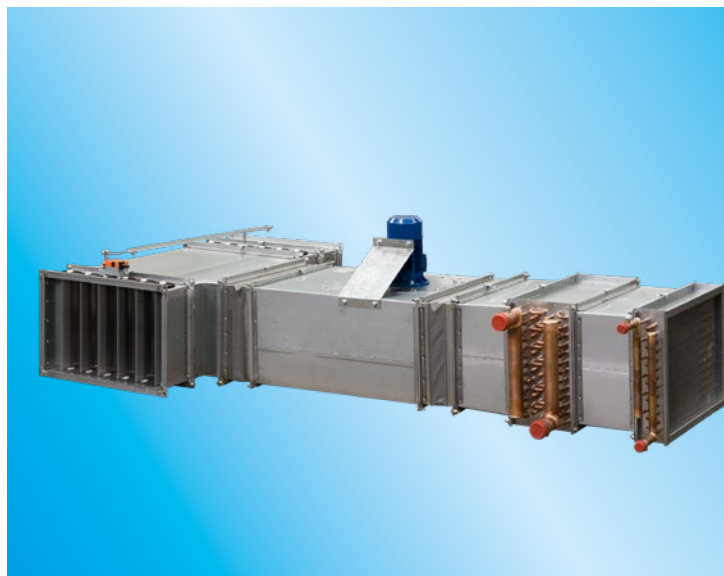

**Parametry techniczne | Technical parameters**

Wielkość uprawy Crop size [m <sup>2</sup> ]	Typ zestawu Type of set	Wydajność wentylatora [m <sup>3</sup> /h] moc silnika [kW] Fan capacity [m <sup>3</sup> /h] motor power [kW]	Nagrzewnica / Heater	
			Czynnik grzewczy Heating medium	Moc przy napływie powietrza 0°C [kW] Power at 0°C air inflow [kW]
do / up to 200	ZGK 200	do / up to 4.000/1.10	woda 90/70 lub para 115°C water 90/70 or steam 115°C	do / up to 30
	ZGO 200	do / up to 3.600/0.75		

ZGK - Zestaw grzewczo-wentylacyjny z wentylatorem kanałowym.  
ZGO - Zestaw grzewczo-wentylacyjny z wentylatorem osiowym.

ZGK - Heating and ventilation set with duct fan.  
ZGO - Heating and ventilation set with axial fan.

**Objaśnienia do rysunku zestawów grzewczo-wentylacyjnych**

Na rysunkach przedstawiono przykładowe rozmieszczenie zestawów w hali uprawowej. Zestawy są kompletowane pod indywidualne potrzeby klienta z uwzględnieniem dostępnej przestrzeni montażowej. W wersji podstawowej zestawy

wykonywane są z blachy stalowej ocynkowanej. Na życzenie klienta mogą być wykonane z blachy stalowej nierdzewnej w gatunku OH18N9. Opcjonalne zestawy wyposażone mogą być w zawór z siłownikiem przy nagrzewnicy oraz falownik.

**Explanation of the drawing of heating and ventilation sets**

The figures show an example of the arrangement of the sets in the cultivation hall. The sets are assembled according to individual customer needs, taking into account the available installation space. In the basic version the

sets are made of galvanised steel sheet. On request they can be made of grade OH18N9 stainless steel sheet. Optional sets can be equipped with a valve with an actuator at the heater and an inverter.